



 INNOVATIVE GEOMETRY

 FUNCTIONALITY

 AUTONOMOUS WORK

Welcome to Fastrotator

FastRotator is an innovative machine that assists the welding construction.

Through a revolutionary process this equipment is characterized by its simplicity and process efficiency.

It allows a smooth pieces movement rotation, quicker and controlled, reducing the use of overhead cranes only for operations of easy loading and unloading.

Our equipment can be manufactured according of weight and the size of the pieces you need to turn.

In a proven form you get a 40% increase of productivity on fitting and welding processes.

With an accessible design, in just a few seconds, FastRotator allows the welder to turn easily and securely the pieces, adjusting the working height into an ergonomic position.

By purchasing a FastRotator device, you prove your trust in our machines and we will do our best to deserve it.



FASTROTATOR is fast, functional and the best solution

Bienvenue à Fastrotator

Le FastRotator est une machine innovatrice, aux

Grâce à un procédé révolutionnaire, cette machi

Il permet la rotation de pièces en mouvements
roulants et réduite uniquement au chargement e

L'équipement peut être construit d'accord avec
nécessités. Il permet de forme testée l'augmen
processus de soudage.

Avec un design pratique d'accessibilité, en quelq
manoeuvre simplement et facilement les pièces
de travail.

En achetant un équipement FastRotator, vous m
nous concerne, nous feront notre meilleur pour r

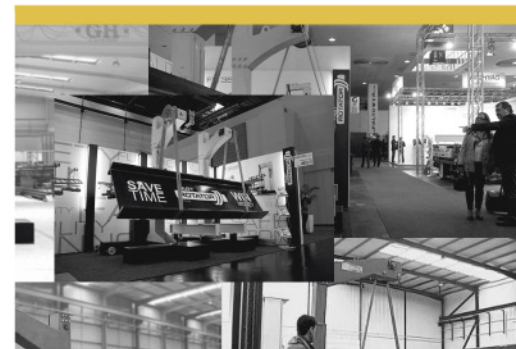

FASTROTATOR est rapide, fo

Willkommen auf Fastrotator

liaire à la construction soudée.

ne se caractérise par sa simplicité et efficacité.

doux, rapides et contrôlés, doc, l'utilisation de ponts

t déchargement des pièces.

le poids et dimensions des pièces de vous

tation de 40% de la productivité d'assemblages et

ues secondes, le FastRotator permet que le soudeur

en toute sécurité et également les adapte aux positions

ontrez votre confiance dans nos machines et ce qui

recevoir cette confiance.

FastRotator ist eine innovative Anlage zur Vereinfachung der Herstellung von Schweißkonstruktionen.

Diese neuartige Maschine zeichnet sich durch ihre einfache Konstruktion und Prozesseffizienz aus.

Sie erlaubt eine gleichmäßige, schnelle und kontrollierte Rotation der Teile und reduziert die

Notwendigkeit von Brückenkranen auf das einfache Be- und Entladen der Bauteile.

Unsere Anlagen können für Ihre Bauteilabmessungen und Stückgewichte universell angepasst werden.

In einer bewährten Form erreichen Sie Produktivitätssteigerungen bei Montage und Schweißprozessen von bis zu 40%.

Mit seiner barrierefreien Gestaltung erlaubt der FastRotator dem Arbeiter ein einfaches und sicheres

Wenden der Bauteile und das Einstellen der Arbeitshöhe auf eine ergonomische Position innerhalb

weniger Sekunden. Mit dem Kauf des FastRotator beweisen Sie Ihre Vertrauen in unsere Anlagen, dem wir gerecht werden wollen.



funktionelle et la meilleure solution

FASTROTATOR schnell, funktionell und die beste Lösung

Mold Rotator

■ FastRotator has a model front to front with capacity up to 100 tons. Is not ordinary machine or simple rotator, with one movable tower you can adjust the equipment to your pieces.

■ FastRotator a le modèle face à face avec capacité jusqu'à 100 tonnes. Ne est pas la machine ordinaire ou simples rotateurs, avec une tour mobile vous réglez le equipmet à vos pièces.

■ FastRotator hat das Modell vor, um vorne mit Kapazität bis zu 100 Tonnen. Ist keine gewöhnlichen Maschine oder einfache Rotator, mit einer beweglichen Turm-Cam Sie deren Anlagen zu Ihrem Stücke anzupassen.

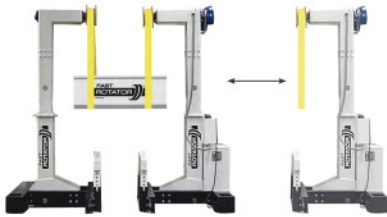

1200 X 300	1000	1415
------------	------	------

Capacity	6 Ton. Pair
Rotation speed	30 sec. 90°
Voltage	400 V
Power consumption	7 Kw
Hydraulic oil Capacity	ISO VG 46 30 Lts.
Remote control	Optional
Adjustable table	Optional

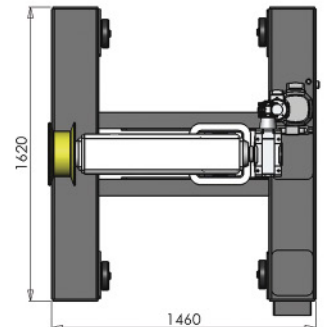
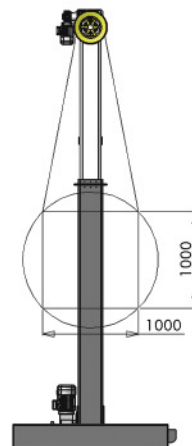
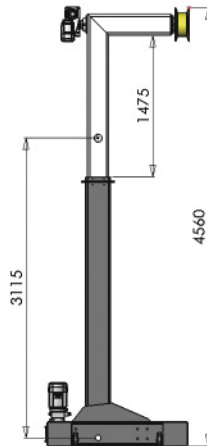

FR 604

■ This is most popular model of FastRotator comes to know the FR604 with capacity of 4 tons.

■ Ce est le modèle le populaire de FastRotator vient de connaître le FR604 avec une capacité de 4 tonnes.

■ Dies ist die beliebteste Modell der FastRotator kommt um die FR604 mit einer Kapazität von 4 Tonnen kennen.

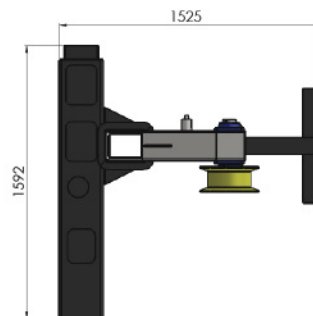
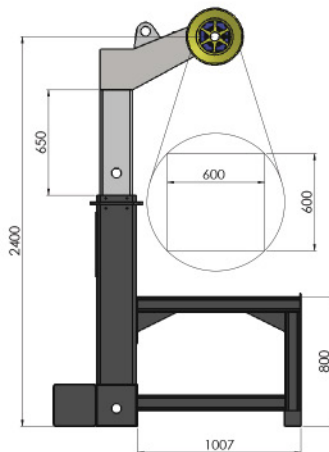

850

600

750 X 300

Capacity	4 Ton. Pair
Rotation speed	18 sec. 180°
Voltage	400 V
Power consumption	4 Kw
Hydraulic oil Capacity	ISO VG 46 25 Lts.
Remote control	Optional
Adjustable table	Optional

FR 1006

■ The FR1006 is a popular and multi-purpose models within our range of small machines with a capacity up to 6 ton. can rotate pieces of 1000mm.

■ Le FR1006 est un des modèles populaires et polyvalentes au sein de notre gamme de petites machines avec une capacité jusqu'à 6 tonnes. peut tourner morceaux de 1000 mm.

■ Der FR1006 ist ein beliebtes und vielseitige Modelle in unserem Sortiment von kleinen Maschinen mit einer Kapazität von bis zu 6 Tonnen. können Stücke von 1000 mm zu drehen.



1200 X 300

1000

1415

Capacity 6 Ton. | Pair

Rotation speed 18 sec. | 180°

Voltage 400 V

Power consumption 5 Kw

Hydraulic oil | Capacity ISO VG 46 | 25 Lts.

Remote control Optional

Adjustable table Optional

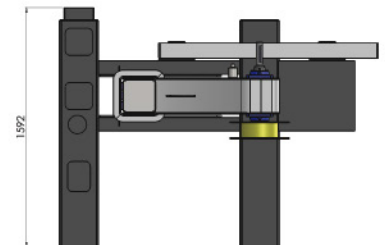
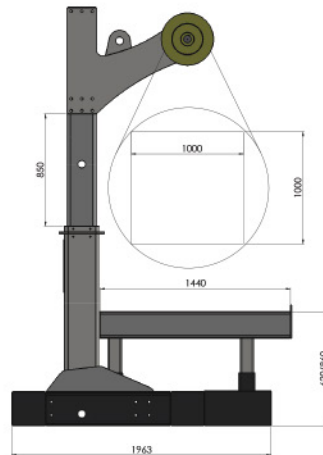

FR 1508



■ FR 1508 with a capacity of 8 tons, and even an ideal 2100 mm turning diameter becomes the machine for medium-sized welded construction companies that want to increase their production capacity.

■ FR 1508 avec une capacité de 8 tons, et même un 2100 mm diamètre de braquage idéal devient la machine pour les entreprises de construction soudées moyennes entreprises qui veulent augmenter leur capacité de production.

■ FR 1508 mit einer Kapazität von 8 Tönen, und sogar ein idealer 2100 mm Drehdurchmesser wird die Maschine für mittlere Schweißkonstruktion Unternehmen, die ihre Produktionskapazität zu erhöhen.

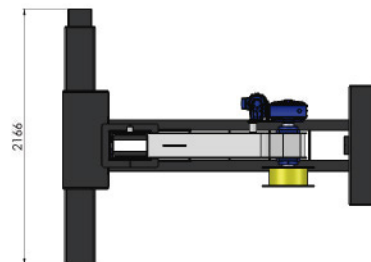
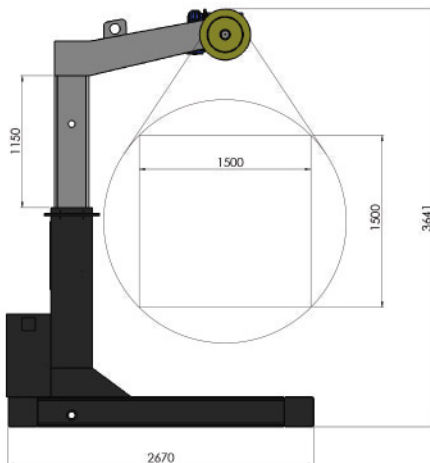

2100

1500

2100 X 300

Capacity 8 Ton. | Pair

Rotation speed 18 sec. | 180°

Voltage 400 V

Power consumption 6 Kw

Hydraulic oil | Capacity ISO VG 46 | 30 Lts.

Remote control Optional

Adjustable table Optional

FFR 3540

■ We are proud to present the FFR3540 biggest FastRotator made so far, with a capacity of 40 tons. Makes it not only a simple machine rotation profiles but a flexible equipment and adjustable to all your industrial needs.

With a mobile tower thanks to its rail system can place different dimensions material to be turned. The towers can rise autonomously so as to compensate for asymmetric parts.

■ Nous sommes fiers de présenter le plus grand FFR3540 FastRotator réalisés jusqu'ici, d'une capacité de 40 tonnes. Rend non seulement un simple profils de rotation de la machine, mais un équipement de flexible et ajustable tous vos besoins industriels.

Avec un tour mobile grâce à son système ferroviaire peuvent placer la matière différentes dimensions à être tourné. Les tours peuvent augmenter de manière autonome afin de compenser pour les pièces asymétriques.

■ Wir sind stolz, den größten FFR3540 FastRotator bisherigen präsentieren, mit einer Kapazität von 40 Tonnen. Macht es nicht nur eine einfache Maschine Drehprofile, sondern ein flexible Ausrüstung und justierbar alle industriellen Bedarf. Mit einer mobilen Turm dank seiner Schienensystem können unterschiedliche Abmessungen Material zu platzieren, um eingeschaltet werden. Die Türme können autonom erheben, um so für die asymmetrische Teile zu kompensieren.



Capacity	40 Ton. Pair
Rotation speed	35 sec. 90°
Voltage	380 420 V
Power consumption	43 Kw
Hydraulic oil Capacity	ISO VG 46 200 Lts.
Remote control	Optional
Adjustable table	Optional

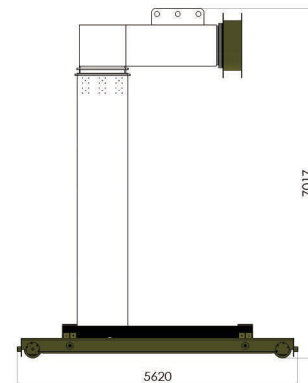
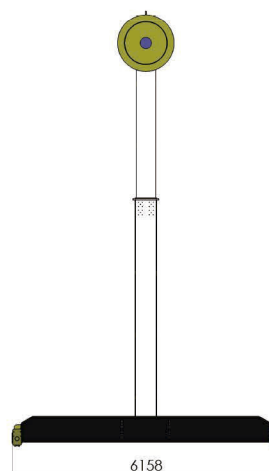
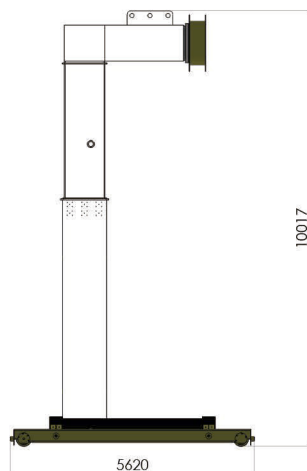



FIXED TOWER

MOVABLE TOWER
(RAIL SYSTEM)

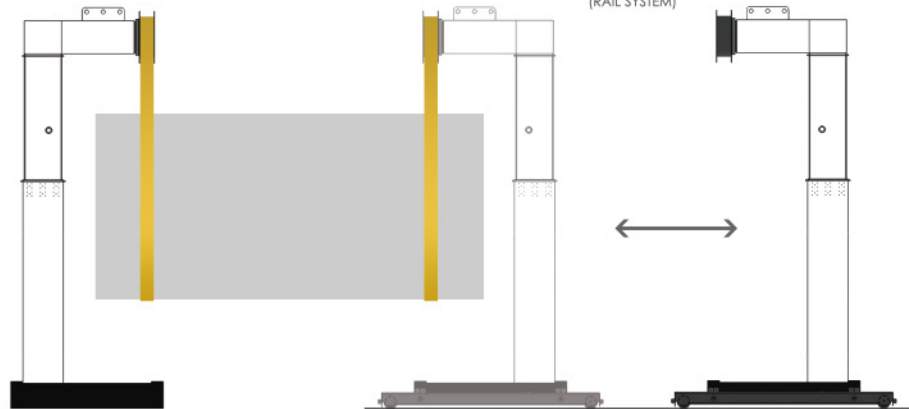
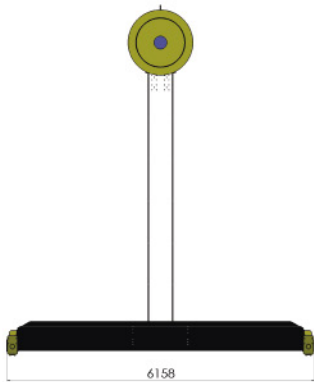

FRE 1506

■ Here is the FRE1506 the Fastrotator with extendable arms beyond turning and lifting, can move parts in the horizontal axis. It has a load capacity with closed arms of 6 tons . and a capacity with extended arms of two tones. managing to turn parts up to 2400 mm in diameter.

■ Voici le FRE1506 l' Fastrotator avec bras extensibles au-delà de tourner et de levage , peut déplacer des pièces sur l'axe horizontal. Il a une capacité de charge avec bras fermés de 6 tonnes . et une capacité à bras étendus de deux tons . la gestion de tourner des pièces jusqu'à 2400 mm de diamètre.

■ Hier ist die FRE1506 die Fastrotator mit ausziehbarer Arme über Drehen und Heben, können Teile in der horizontalen Achse zu bewegen. Es verfügt über eine Tragkraft mit geschlossenen Arme von 6 Tonnen . und einer Kapazität mit ausgestreckten Armen von zwei Tönen . die Verwaltung, um Teile zu 2400 mm Durchmesser auftauchen.



2000 X 50

2100

2400

Capacity close 6 Ton. | Pair

Capacity open 2 Ton. | Pair

Rotation speed 18 sec. | 180°

Voltage 400 V

Power consumption 7 Kw

Hydraulic oil | Capacity ISO VG 46 | 30 Lts.

Remote control Optional

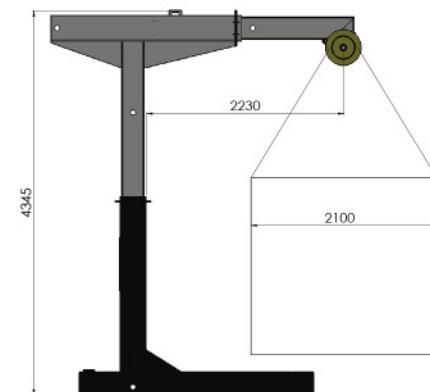
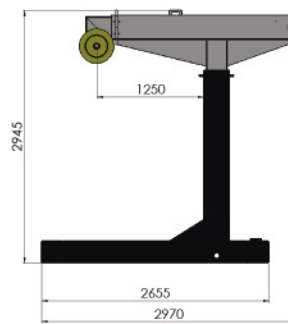
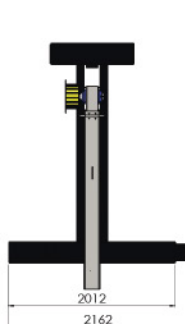

FR 2012

■ The FR 2012 is a very comprehensive and functional equipment with a capacity up to 12 tons parts may become almost 3 meters in diameter, this machine can become quite versatile for its industrial needs in work stations as applied to production lines.

■ Le FR 2012 est un équipement très complet et fonctionnel, avec une capacité allant jusqu'à 12 tonnes pièces pourront être près de 3 mètres de diamètre, cette machine peut devenir assez polyvalente pour ses besoins industriels dans les stations de travail appliqué aux lignes de production.

■ Der FR 2012 ist ein sehr umfangreiches und funktionale Ausstattung mit einer Kapazität bis zu 12 Tonnen Teile können fast 3 Meter im Durchmesser, kann diese Maschine sehr vielseitig für die industriellen Anforderungen in Arbeitsstationen werden als auf Produktionslinien angewendet werden.

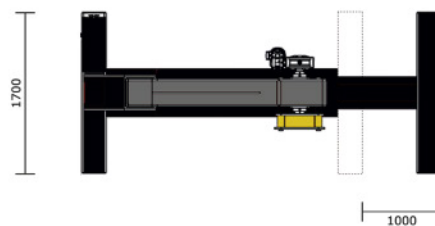
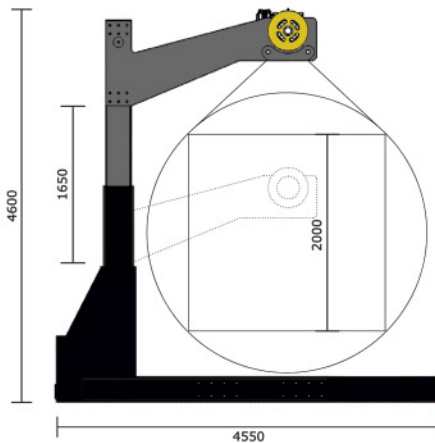

2800

2000

2650 X 1000

Capacity 12 Ton. | Pair

Rotation speed 30 sec. | 90°

Voltage 400 V

Power consumption 15 Kw

Hydraulic oil | Capacity ISO VG 46 | 60 Lts.

Remote control Optional

FR 2520

■ Meet the FR 2520 an ideal equipment for medium and large industry, may adaptarse the great needs, with a capacity of 20 tons and up to 3.5 m in diameter turning this machine can be a great ally to take your company to the next level. Increase your industrial capacity and reduce process times.

■ Rencontrez le FR 2520 un équipement idéal pour l'industrie de moyennes et grandes, peuvent adaptarse les grands besoins, avec une capacité de 20 tonnes et jusqu'à 3,5 m de diamètre de braquage de cette machine peut être un grand allié de prendre votre entreprise au niveau suivant. Augmentez votre capacité industrielle et de réduire les temps de traitement.

■ Treffen Sie den FR 2520 eine ideale Ausrüstung für mittlere und große Industrie, kann die großen Bedürfnisse adaptarse, mit einer Kapazität von 20 Tonnen und bis zu 3,5 m Durchmesser drehen diese Maschine kann ein großer Verbündeter, um Ihr Unternehmen auf die zu nehmen nächste Ebene. Steigern Sie Ihre Industriekapazität und Prozesszeiten zu verkürzen.



3200 X 1500

2500

3500

Capacity close 20 Ton. | Pair

Rotation speed 30 sec. | 90°

Voltage 400 V

Power consumption 15 Kw

Hydraulic oil | Capacity ISO VG 46 | 60 Lts.

Remote control Optional

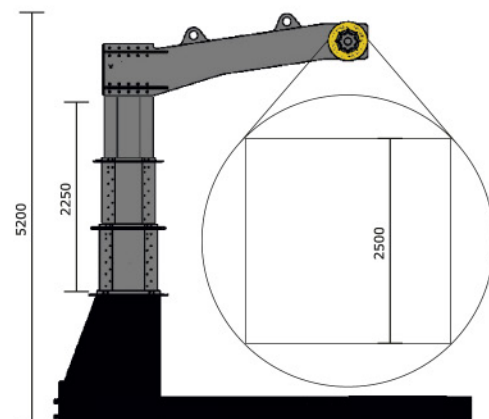
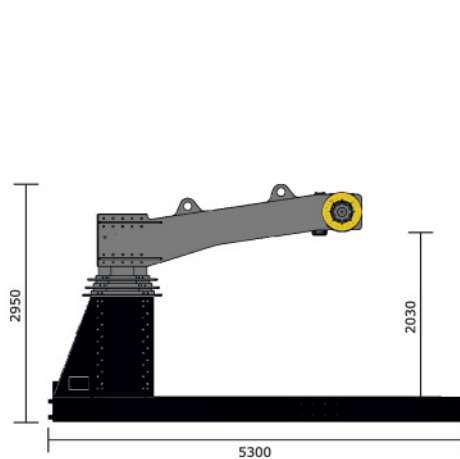

FR 2010



■ FR 2010 is the ideal equipment for welding integration into production lines and also in rotation manofacura product needs. This equipment has a capacity of 20 tons . and can turn parts up to almost two meters in diameter.

■ FR 2010 est l'équipement idéal pour le soudage de l'intégration dans les lignes de production et également des besoins en produits de manofacura de rotation . Cet équipement a une capacité de 20 tonnes . et peut tourner des pièces jusqu'à près de deux mètres de diamètre.

■ FR 2010 ist das ideale Gerät für das Schweißen Integration in Fertigungslinien als auch in Dreh manofacura Produkt braucht. Dieses Gerät verfügt über eine Kapazität von 20 Tonnen . und kann Teile bis zu fast zwei Meter im Durchmesser drehen.

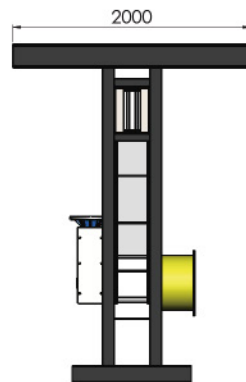
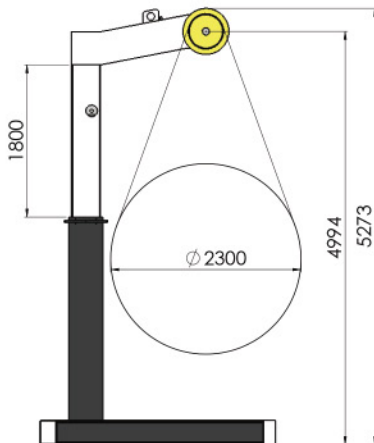

2300

2000

2000 X 600

Capacity 20 Ton. | Pair

Rotation speed 30 sec. | 90°

Voltage 400 V

Power consumption 15 Kw

Hydraulic oil | Capacity ISO VG 46 | 60 Lts.

Remote control Optional

GYR 15

■ The GYR 15 is a specific equipment made to measure our customers' needs, designed for a type of work makes the Fastrotator meets their production needs industries.

■ Le GYR 15 est un équipement spécifique sur mesure aux besoins de nos clients, conçu pour un type de travail fait l' Fastrotator répond à leurs besoins de production des industries.

■ Die GYR 15 ist eine spezielle Ausrüstung gemacht, um die Bedürfnisse unserer Kunden, entwickelt Maß für eine Art von Arbeit macht das Fastrotator trifft ihre Produktion benötigt Industrie.



1850 X 1200

1500

1800

Capacity close 15 Ton. | Pair

Rotation speed 30 sec. | 90°

Voltage 400 V

Power consumption 15 Kw

Hydraulic oil | Capacity ISO VG 46 | 60 Lts.

Remote control Optional

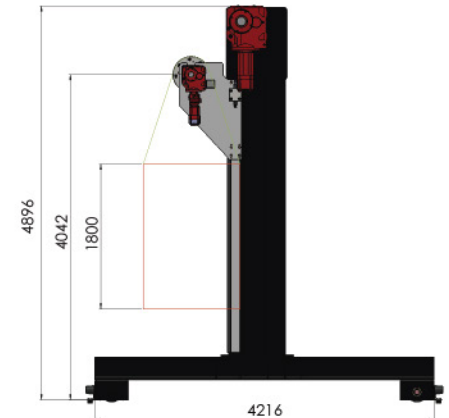
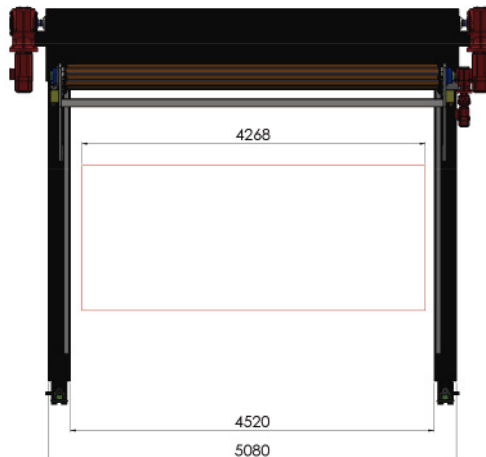

FRT 1508

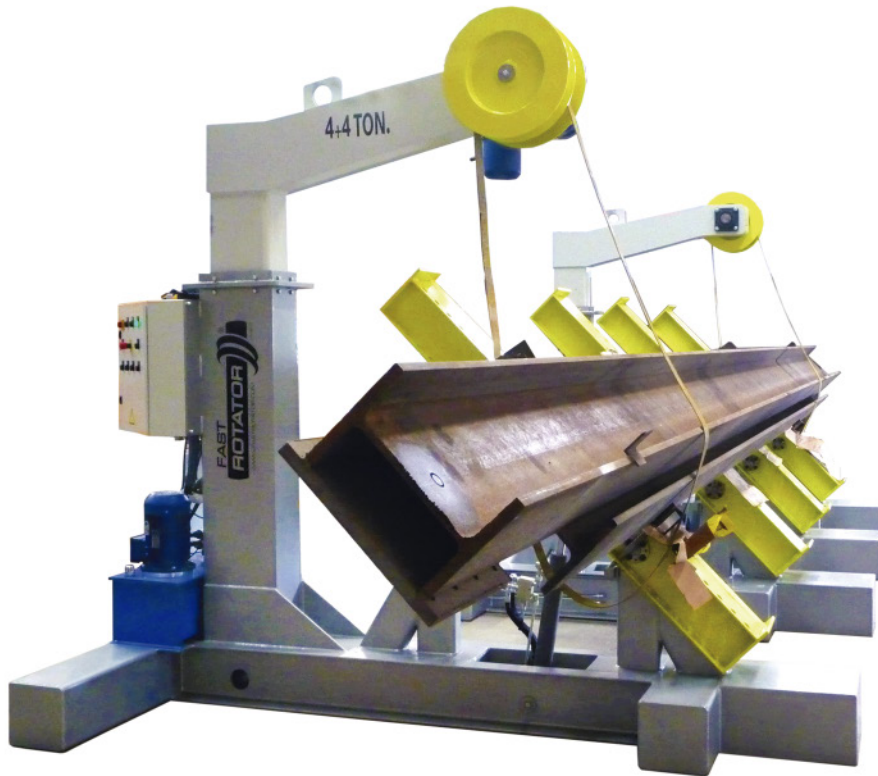

■ The FRT 1508 equipment is designed to go beyond the tilt can integrate up to 100% on the needs of lines more specific productions wheel parts.

■ L' équipement FRT 1508 est conçu pour aller au-delà de l'inclinaison peut intégrer jusqu'à 100 % sur les besoins des lignes de productions plus spécifiques roue des pièces.

■ Die FRT 1508 Ausrüstung ist so konzipiert , über die Neigung gehen kann bis zu 100% auf die Bedürfnisse der Linien spezifischer Produktionen Radteile integrieren.

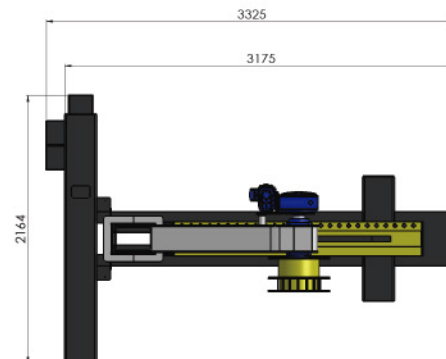
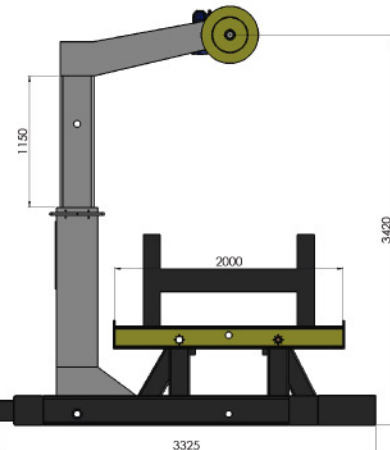

1415

1000

1200 X 300

Capacity	8 Ton. Pair
Rotation speed	30 sec. 90°
Voltage	400 V
Power consumption	15 Kw
Hydraulic oil Capacity	ISO VG 46 60 Lts.
Remote control	Optional



WWW.FASTROTATOR.COM

Zona Industrial de Vagos
Lote 93, 3840-385
Vagos - Portugal

T: +351 234 790 010
F: +351 234 790 019

E: info@fastrotator.com



Keep in touch and see our News!